

Государственное бюджетное профессиональное
образовательное учреждение Республики Марий Эл
«Йошкар-Олинский строительный техникум»

УЧЕБНО-МЕТОДИЧЕСКИЕ ИЗДАНИЯ



Утверждаю:
Зам. директора по УР
 Н.В. Щеглова
«30» августа 2024 г

МЕТОДИЧЕСКИЕ УКАЗАНИЯ

для обучающихся

по выполнению практических работ

по учебной дисциплине

ОП.09 КРИМИНАЛИСТИКА

(РАЗДЕЛ КРИМИНАЛИСТИЧЕСКАЯ ТЕХНИКА)

для специальности

среднего профессионального образования

40.02.02 ПРАВООХРАНИТЕЛЬНАЯ ДЕЯТЕЛЬНОСТЬ

базовой подготовки

Йошкар-Ола
2024

Методические указания для студентов по выполнению практических работ по учебной дисциплине ОП.09 Криминалистика разработаны на основе рабочей программы по специальности среднего профессионального образования

код	наименование специальности
40.02.02	Правоохранительная деятельность

Разработчик:

	Фамилия, имя, отчество	Ученая степень (звание) [квалификационная категория]	Должность
1	Осокина Е.М.	первая квалификационная категория	преподаватель ГБПОУ РМЭ «ЙОСТ»

Рецензенты

	Фамилия, имя, отчество	Ученая степень (звание) [квалификационная категория]	Место работы, должность
1	Иванова А.Е.	первая квалификационная категория	Преподаватель ГБПОУ РМЭ «ЙОСТ»

Методические указания для обучающихся по выполнению практических работ по учебной дисциплине ОП.09 Криминалистика (раздел криминалистическая техника) для специальности 40.02.02 Правоохранительная деятельность

Настоящие методические указания составлены в соответствии с требованиями Федерального государственного образовательного стандарта и предназначены для студентов специальности 40.02.02 Правоохранительная деятельность в качестве методической помощи при выполнении практических работ по учебной дисциплине ОП.09 Криминалистика (раздел Криминалистическая техника).

Методические указания содержат перечень практических занятий, инструкции по их выполнению, критерии оценки.

Рекомендована

методическим советом ГБПОУ РМЭ
«Йошкар-Олинский строительный техникум»
Протокол № 1 от «30» августа 2024 г.

Председатель совета _____ М.А. Храмова

Содержание

Введение	4
Алгоритм выполнения практических работ	5
Критерии оценки выполнения практических работ	5
Практическая работа № 1	6
Составление рабочих версий и плана расследования преступления	
Практическая работа № 2	8
Криминалистическое изучение личности	
Практическая работа № 3	12
Нахождение материальных и идеальных следов	
Практическая работа № 4	15
Создание оперативно-розыскной фотографии по теме: «Криминалистическая (судебная) фотография, видео- и звукозапись»	
Практическая работа № 5	16
Создание следственной фотографии по теме: «Криминалистическая (судебная) фотография, видео- и звукозапись»	
Практическая работа № 6	18
Криминалистическое исследование следов рук. Обнаружение и изъятие следов рук	
Практическая работа № 7	20
Криминалистическое исследование следов рук. Дактилоскопирование. Составление дактокарты	
Практическая работа № 8	23
Криминалистическое исследование следов ног. Обнаружение и изъятие следов ног	
Практическая работа № 9	26
Криминалистическое исследование следов ног. Обнаружение и изъятие следов ног	
Практическая работа № 10	29
Решение диагностических задач на месте происшествия по следам выстрела	
Практическая работа № 11	35
Криминалистическое исследование почерка, письма, документов, полиграфической продукции	
Практическая работа № 12	37
Составление фотокомпозиционного портрета	
Практическая работа № 13	40
Составление фотокомпозиционного портрета	
Практическая работа № 14	42
Составление ориентировки	
Список использованных источников	44

Введение

В соответствии с планом учебного процесса дисциплина ОП.09 Криминалистика включена в перечень общепрофессиональных дисциплин и изучается на втором курсе во втором семестре и на третьем курсе в первом семестре (для обучающихся на базе среднего общего образования), на третьем курсе во втором семестре и на 4 курсе в 1 семестре (для обучающихся на базе основного общего образования).

Методические рекомендации для обучающихся по выполнению практических работ по учебной дисциплине ОП.09 Криминалистика (раздел Криминалистическая техника) разработаны в соответствии с рабочей программой учебной дисциплины «Криминалистика», Федеральным государственным образовательным стандартом и предназначены для обучающихся по специальности 40.02.02 Правоохранительная деятельность, в соответствии с которым студент должен:

знать: технико-криминалистические средства и методы, тактику производства следственных действий; формы и методы организации раскрытия и расследования преступлений; методики раскрытия и расследования преступлений отдельных видов и групп; уметь: применять технико-криминалистические средства и методы; правильно ставить вопросы, подлежащие разрешению, при назначении судебных экспертиз и предварительных исследований; анализировать и правильно оценивать содержание заключений эксперта (специалиста); использовать тактические приемы при производстве следственных действий и тактических операций; владеть: навыками применения технико-криминалистических средств и методов обнаружения, фиксации и изъятия следов и вещественных доказательств; методикой квалификации и разграничения различных видов правонарушений.

Практические занятия всегда проводятся после изучения темы и являются элементом закрепления полученных знаний.

Перед выполнением практической работы преподаватель говорит о целях и задачах, которые стоят перед студентами. Если требуется повторение основных понятий, по изучаемой теме проводится фронтальный опрос. Результаты опроса анализируются, и характерные ошибки рассматриваются у доски.

Данные методические рекомендации содержат: алгоритм выполнения, критерии оценки выполнения работы, темы практических занятий, список рекомендуемой литературы.

Алгоритм выполнения практических работ

Перед выполнением практического задания необходимо:

- дать устный ответ на основные контрольные вопросы по изученному теоретическому материалу (фронтальный опрос, для оценки готовности группы к работе);
- ознакомиться с теоретическими аспектами их выполнения, которые можно использовать при решении заданий;
- используя формулы решить практические задания, предложенные в конкретной теме.

Критерии оценки выполнения практических работ

При выполнении практических работ

Оценка «отлично (5)» ставится, если студент:

- полностью (100%) выполнил все предложенные задания с комментариями по его выполнению в устной форме, самостоятельно применил теоретические знания в практической деятельности.

Оценка «хорошо (4)» ставится, если студент:

- выполнил 80% предложенных заданий с комментариями по его выполнению в устной форме, с допуском отдельных несущественных ошибок, исправляемых обучающимся по указанию преподавателя.

Оценка «удовлетворительно (3)» ставится, если студент:

- выполнил 60% предложенных заданий, однако, это не препятствует усвоению дальнейшего материала, допускаются отдельные существенные ошибки, исправляемые с помощью преподавателя.

Оценка «неудовлетворительно (2)» ставится, если студент:

- выполнил 40% предложенных заданий, или присутствуют существенные ошибки, неисправляемые даже с помощью преподавателя, наблюдается неумение применять знания в практической деятельности.

Практическая работа № 1

Тема: Составление рабочих версий и плана расследования преступления

Цель: Овладение практикой составления рабочих версий и плана расследования преступления.

Время выполнения задания: 90 минут

Формируемые умения: практическое занятие направлено на развитие умений построения версий по уголовному делу ОК 10. Адаптироваться к меняющимся условиям профессиональной деятельности; ОК 12. Выполнять профессиональные задачи в соответствии с нормами морали, профессиональной этики и служебного этикета; ПК 1.5. Осуществлять оперативно-служебные мероприятия в соответствии с профилем подготовки. ПК 1.7. Обеспечивать выявление, раскрытие и расследование преступлений и иных правонарушений в соответствии с профилем подготовки.

Контрольные вопросы для фронтального опроса:

1. Дайте классификацию криминалистических версий по:
 - объему понятий;
 - сфере использования;
 - субъекту;
 - степени вероятности;
 - времени построения;
 - отношению к предмету доказывания.
2. Назовите логические основы и правила построения версии.
3. Какие существуют правила проверки версий.

Теоретические аспекты:

Под **версией** в криминалистике понимается основанное на фактах предположение (объяснение) сущности события или отдельных обстоятельств его совершения, причинной связи между фактами, подлежащими установлению по уголовному делу.

В основе версионного мышления как метода практического уровня лежат такие логические приемы, как анализ, синтез, суждение по аналогии, индуктивное и дедуктивное умозаключение. При этом часто версия объединяет различные умозаключения, взаимно дополняющие друг друга

При **планировании** определяется время, последовательность и тактика следственных, розыскных и иных действий, намечаемых к проведению по уголовному делу.

Задание 1. *Что из выявленных следов и для решения каких вопросов может быть использовано при составлении плана первоначальных следственных действий?*

На одной из улиц города между кирпичным забором, окрашенным меловой краской белого цвета, и кустом акации летним утром на песчаной земле обнаружен труп молодой женщины. Поза потерпевшей была характерной для изнасилования. На лице, передней поверхности тела имелось несколько колото-резаных ран. Одежда потерпевшей в некоторых местах окрашена белой краской и испачкана песком. Почва в месте обнаружения трупа взрыхлена. В нескольких метрах от трупа обнаружены четкие вдавленные следы мужской обуви большого размера, несколько окурков папирос «Беломор» с характерным надломом мундштука, одна спичка с головкой красного цвета.

Задание 2. Составьте совместный план следственных действий и ОРМ (с выдвижением не менее 4х версий) по предложенной вводной согласно следующей схеме:

- обстоятельства, подлежащие установлению и доказыванию;
- следственные действия и иные мероприятия;
- исполнитель;
- срок;
- отметка о выполнении.

Вводная:

Уголовное дело №1213 возбуждено 24 сентября 2022 года по признакам состава преступления, предусмотренного п. «а» ч.3 ст.158 УК РФ.

Установлено, что 23 сентября 2022 года в период времени с 10 до 15 часов путем взлома входной двери неустановленное лицо незаконно проникло в д.17 по ул.Зверева г.Йошкар-Олы, откуда тайно похитило денежные средства в сумме 1 800 тыс.руб. и сотовый телефон марки «LG» стоимостью 22 тыс.руб., принадлежащие гр.Пусову Р.Р.

В ходе проведенных первоначальных следственных действий (допроса потерпевшего Пусова Р.Р., его соседей Щукина В.Ю. и Галкина П.Р., осмотра места происшествия, оперативно-разыскных мероприятий) установлено, что Пусов Р.Р., работает слесарем в ДУ-7, проживает в доме один, в ближайшее время собирался приобрести автомашину, а потому хранил в доме крупную сумму денег. Интересовался имеющимися автомашинами на местном авторынке. Часть денежных средств занял у родственников. Кража совершена в период, когда потерпевший находился на работе. В ходе проведенного ОМП установлено, что в доме нарушен привычный порядок расположения вещей, взлом входной деревянной двери произведен предположительно металлическим ломом; изъяты следы пальцев рук (на шкатулке, из которой похищены деньги) и обуви (на полу в прихожей).

В ходе обхода соседних домов установлено, что в интересующий период времени по улице проходили два незнакомых мужчины в рабочей одежде, находившиеся в состоянии алкогольного опьянения.

Практическая работа № 2

Тема: Криминалистическое изучение личности (решение ситуационные задач)

Цель: Овладение практикой установления криминалистически значимой информацией о лице, совершившем преступление.

Время выполнения задания: 90 минут

Формируемые умения: практическое занятие направлено на развитие умений установления криминалистически значимой информацией о лице, совершившем преступление ОК 10. Адаптироваться к меняющимся условиям профессиональной деятельности; ОК 12. Выполнять профессиональные задачи в соответствии с нормами морали, профессиональной этики и служебного этикета; ПК 1.5. Осуществлять оперативно-служебные мероприятия в соответствии с профилем подготовки; ПК 1.7. Обеспечивать выявление, раскрытие и расследование преступлений и иных правонарушений в соответствии с профилем подготовки.

Контрольные вопросы для фронтального опроса:

1. Назовите четыре основных класса криминалистических задач, решение которых базируется на использовании гомологической информации (от лат. Ното – человек), т.е. информации о свойствах человека.

2. Перечислите методы, заимствованные криминалистикой из психологии в целях установления криминалистически значимых психологических и социально-психологических данных о личности.

Теоретические аспекты:

Под криминалистическим изучением личности следует понимать установление криминалистически значимой информации о преступнике, жертве преступления, а также обвиняемом, потерпевшем и других участниках процесса расследования, включающей в себя сведения о присущих им анатомических, биологических, психологических и социальных свойствах, которые необходимы для идентификации личности, решения тактических задач и установления фактической картины события преступления в процессе его раскрытия и расследования, а также использования в целях осуществления криминалистической профилактики.

Задание 1. *Укажите, в каком объеме должна быть изучена личность обвиняемого Остапчука В.А. Из каких источников и какими методами может быть получена информация о личности Остапчука В.А.? Каковы возможности использования метода обобщения независимых характеристик в данной ситуации? Какую роль могут сыграть сведения о прошлой трудовой деятельности Остапчука, о мотивах и причинах частой смены мест работы? Какие данные о личности Остапчука должны активно использоваться и учитываться при допросе (установлении психологического*

контакта, предъявлении доказательств) и при проведении других следственных действий (очных ставок, обыска)?

Остапчук В.А., работавший заведующим лабораторией в научно-исследовательском институте, на протяжении ряда лет занимался хищениями денежных средств, оборудования и материалов, поступавших в лабораторию; при этом он незаконно списывал материальные ценности, завышал объемы выполненных работ, что служило основанием к выплате незаконных премий и т.п. Основанием к привлечению Остапчука к уголовной ответственности послужило обнаружение недостачи материальных ценностей и подложных документов в ходе проверки работы лаборатории, которая проводилась по заявлению бывшей сотрудницы института Семенковой, уволенной по представлению Остапчука за прогул.

Остапчук активно оспаривал предъявленное ему обвинение в хищении, объясняя недостачу халатностью и отсутствием у него необходимого опыта работы, и признал лишь факт подделки документа, выявленный экспертизой. Заявление Семенковой он называл клеветой на почве личных неприязненных отношений, сложившихся у него с Семенковой после ее увольнения.

Следствием установлено, что Остапчук — высококвалифицированный специалист в своей области, кандидат технических наук, имеет два высших образования, является автором ряда изобретений. Он требователен к себе и подчиненным; контактен с окружающими, умеет предупреждать конфликты в сложных ситуациях. Остапчуку 57 лет, он не женат, проживает с матерью в трехкомнатной кооперативной квартире. После окончания вуза и аспирантуры часто менял место жительства, переезжая из города в город, и место работы без видимых на то причин; увольнялся всегда по собственному желанию. Сослуживцы отмечали такие черты характера Остапчука, как скрытность при видимой внешне общительности (о его образе жизни коллеги почти ничего не знали), стремление к материальному обогащению любой ценой (отмечали факты предложений Остапчука включить его в качестве соавтора выполненных подчиненными работ, обещая содействие в ускорении внедрения результатов исследований).

Задание 2. Составьте план изучения личности обвиняемого Остапчука В.А. в письменной, пользуясь в качестве образца следующей формой:

Сведения о личности обвиняемого, подлежащие установлению	Источники получения информации о личности обвиняемого		Методы изучения личности обвиняемого
	какие следственные действия провести	какие документы истребовать	

Задание 3. *На основе изложенного дайте объяснение поведения Леонова на допросах и в камере следственного изолятора. Какую роль играет метод наблюдения за поведением обвиняемого в процессе расследования, каково значение получаемых при этом данных?*

Во время распития спиртных напитков и возникшей на почве ревности ссоры Леонов совершил убийство своей сожительницы Троицкой, нанеся ей несколько ножевых ранений в брюшную полость. Леонов не отрицал содеянного, однако объяснил причину преступления внезапно нашедшим на него «затмением». Буквально на втором допросе он перестал отвечать на вопросы следователя, неестественно тарашил глаза, отворачиваясь при этом в сторону, не реагировал на обращенную к нему речь.

Из показаний лиц, знавших Леонова (его матери, брата, соседей) известно, что Леонов ранее психическими заболеваниями не страдал, черепно-мозговых травм не переносил. В семье и окружении Леонова лиц, страдающих психическими отклонениями, не было, и он не имел возможности наблюдать внешнее проявление психических заболеваний у кого-либо. Леонов слабо учился в школе, с трудом окончил ПТУ, имел очень ограниченный кругозор, всем видам досуга предпочитал кино. Леонов в последние годы стал злоупотреблять алкоголем, после употребления которого становился агрессивным, озлобленным, жестоким. Соседи Троицкой показали, что Леонов часто избивал ее, причем без всякой причины.

В период нахождения в следственном изоляторе Леонов активно общался с сокамерниками, не жаловался медицинскому персоналу на состояние здоровья, от приема пищи не отказывался. Зная, что в этом же следственном изоляторе содержится его знакомый, обвиняемый в совершении разбойного нападения, Леонов пытался вступить с ним в переписку. Эти сведения указывали на то, что за пределами кабинета следователя Леонов вел себя адекватно обстановке. Возвратившись в камеру после очередного допроса, на котором следователь обратил внимание Леонова на противоречивость его поведения, последний и в изоляторе стал демонстрировать те же «симптомы» психического расстройства, однако исключительно в моменты, когда в камеру входили сотрудники изолятора. Когда на очередном допросе следователь впервые огласил Леонову показания матери Троицкой, бывшей очевидицей убийства, обвиняемый, до этого не вступавший в контакт со следователем, не выдержал и стал задавать вопросы по содержанию показаний свидетельницы.

Задание 4. *Определите, какую тактическую ошибку допустил следователь при выборе способа фиксации показаний обвиняемого. Какой способ фиксации показаний в данном случае даст возможность получить более полные показания? При каких условиях?*

Следователь принял решение о фиксации показаний обвиняемого Кротова путем записи хода допроса на видео. С самого начала следственного

действия ранее почти незаметное заикание Кротова резко усилилось. Кротов стал излишне нервничать, отчего речь его стала отрывистой, сбивчивой. Вскоре обвиняемый вообще отказался от свободного рассказа и лишь нехотя отвечал на отдельные вопросы следователя коротким «да» или «нет».

Позже выяснилось, что Кротов много лет страдает лого-неврозом (заиканием). Специалист пояснил следователю, что лого-невроз не влияет на речевой замысел больного этим недугом человека и что он без дефектов, свойственных устной речи, может выразить мысли в письменном виде.

Практическая работа № 3

Тема: Нахождение материальных и идеальных следов (решение ситуационных задач)

Цель: Овладение практикой установления следов в криминалистике и их фиксации.

Время выполнения задания: 90 минут

Формируемые умения: практическое занятие направлено на развитие умений установления криминалистически значимой информацией о лице, совершившем преступление ОК 10. Адаптироваться к меняющимся условиям профессиональной деятельности; ОК 12. Выполнять профессиональные задачи в соответствии с нормами морали, профессиональной этики и служебного этикета; ПК 1.5. Осуществлять оперативно-служебные мероприятия в соответствии с профилем подготовки; ПК 1.7. Обеспечивать выявление, раскрытие и расследование преступлений и иных правонарушений в соответствии с профилем подготовки.

Контрольные вопросы для фронтального опроса:

1. Дайте понятие следа в криминалистике.
2. Какими могут быть следы по характеру изменений, вносимых в вещную обстановку?
3. Какими могут быть следы по степени деформации следовоспринимающей поверхности?

Теоретические аспекты:

След в криминалистике - любое изменение, любое отражение, любая информация причинно обусловленные любой стадией совершения преступлений, которые можно использовать для их процессуального исследования.

материальные следы преступления - любые изменения в элементах вещной обстановки; «отпечатки» события на любых материальных объектах: предметах, документах, теле и/или организме потерпевшего, обстановке события и т.д.

идеальные следы преступления - отображения криминалистически значимой информации в сознании людей, хранящиеся в памяти человека; отпечатки события в сознании, памяти людей, совершивших преступление, и (или) к нему прикосновенных (например, укрыватели преступления и т.п.), потерпевших от преступления, очевидцев, других свидетелей и т.д.; в связи с таким характером этих следов их еще именуют «интеллектуальными» или «памятными» следами.

Задание 1. При осмотре обнаруженной на месте происшествия бутылки следователь обнаружил следы пяти пальцев правой руки человека.

Следы оказались четким и были отправлены для проверки по дактилоскопическому учету МВД. Из полученного ответа следовало, что по данным учета обнаруженные следы принадлежат гр. Зинченко И.И., 1978 г. рождения, осуждавшегося судом в 2003 г.

Можно ли считать полученное сообщение доказательством того, что следы на месте происшествия оставлены Зинченко? Как это использовать, а процессе расследования?

Задание 2. Осматривая место происшествия по делу об убийстве, следователь выяснил, что обстановка на месте происшествия ко времени осмотра подверглась изменениям. В частности, труп потерпевшего был перенесен родственниками в другую комнату. Следы крови на полу и стенах смыты. Топор, которым, судя по обстановке, оборонялся потерпевший, был перенесен в ванную комнату. Установив лиц, первыми наблюдавшими место происшествия вскоре после преступления, следователь привлек их к участию в осмотре, путем расспросов выяснил обстановку, которую они видели, и занес эти данные в протокол осмотра места происшествия. В таком же порядке была составлена схема места происшествия. В протоколе отмечено, что он составлен в соответствии с пояснениями лиц, опрошенных следователем. Протокол подписали следователь, два понятых и три лица, названные свидетелями.

Оцените правильность действий следователя.

Задание 3. Гражданин Р. (по кличке «Знахарь»), осужденный за убийство, после года отбывания наказания в колонии строгого режима совершил побег. На свободе с помощью связей в преступном мире и на их деньги он сделал пластическую операцию на лице и осуществил пересадку верхнего слоя кожи (эпидермиса) ногтевых фаланг пальцев обеих рук. На животе «Знахаря», чуть ниже пупка, уже имелся горизонтально расположенный шрам, размером 170 × 12 мм.

Можно ли идентифицировать Р. по материально фиксированным отображениям ногтевых фаланг пальцев рук: а) в настоящее время; б) через два-три года?

Задание 4. В лиман, принадлежащий совхозу «Труженник» одного из районных центров Приазовья, был запущен молодняк сазана для выращивания до промыслового веса. Ночью браконьеры выловили из лимана сетями несколько десятков килограммов рыбы и под проливным дождем увезли в сторону станицы. На следующий день в ходе осмотра берега лимана, подъезда к пирсу и участка грунтовой проселочной дороги, ведущей к станице, обнаружены: рыбья чешуя вместе с пучками мелкой водоросли, поднятой сетями со дна лимана, на берегу рядом с пирсом; множественные объемные следы копыт ног лошади, окованных подковами; фрагменты

объемных следов колес телеги; несколько четких объемных следов обуви разного размера.

Какие материальные объекты и следы должны быть изъяты в ходе осмотра данного места происшествия? С использованием каких объектов и следов можно назначить проведение соответствующих (назвать) идентификационных и диагностических исследований (экспертиз)?

Практическая работа № 4

Тема: Создание оперативно-розыскной фотографии по теме: «Криминалистическая (судебная) фотография, видео- и звукозапись»

Цель: Овладение практикой составления оперативно-розыскной фотографии при производстве ОРМ

Время выполнения задания: 90 минут

Формируемые умения: практическое занятие направлено на развитие умений составления и оформления оперативно-розыскной фотографии ОК 10. Адаптироваться к меняющимся условиям профессиональной деятельности; ОК 12. Выполнять профессиональные задачи в соответствии с нормами морали, профессиональной этики и служебного этикета; ПК 1.5. Осуществлять оперативно-служебные мероприятия в соответствии с профилем подготовки; ПК 1.7. Обеспечивать выявление, раскрытие и расследование преступлений и иных правонарушений в соответствии с профилем подготовки; ПК 1.8. Осуществлять технико-криминалистическое и специальное техническое обеспечение оперативно-служебной деятельности.

Контрольные вопросы для фронтального опроса:

1. Перечислите виды оперативно-розыскных мероприятий, при производстве которых возможно осуществление фотосъемки.
2. В чем сущность опознавательной фотосъемки.
3. Перечислите правила фотосъемки следов пальцев рук.

Теоретические аспекты:

Судебно-оперативная фотография – это система научных положений, средств и методов фотографирования, применяемых при проведении следственных и оперативно-розыскных действий.

Опознавательная фотография (сигналитическая) живых лиц - фотографируются правый профиль, анфас (от французского - напротив, т.е. прямо спереди) и в 3/4 слева.

При необходимости человек фотографируется во весь рост в той одежде, в которой он был задержан и т.п. Сигналитические фотоснимки изготавливаются размером 6х9 см и наклеиваются на одну фототаблицу рядом, причем слева фотоснимок «профиль», а в центре «анфас», и справа - 3/4.

Задание 1. Сделайте опознавательные фотоснимки лица, подозреваемого в совершении преступления и оформите фототаблицу.

Задание 2. Подготовьте рапорт о проведении ОРМ «наблюдение», приложите к нему фото, оформленные в виде фототаблицы.

Практическая работа № 5

Тема: Создание следственной фотографии по теме: «Криминалистическая (судебная) фотография, видео- и звукозапись»

Цель: Овладение практикой создания следственной фотографии.

Время выполнения задания: 90 минут

Формируемые умения: практическое занятие направлено на развитие умений создания и оформления фото, сделанных при производстве следственных действий ОК 10. Адаптироваться к меняющимся условиям профессиональной деятельности; ОК 12. Выполнять профессиональные задачи в соответствии с нормами морали, профессиональной этики и служебного этикета; ПК 1.5. Осуществлять оперативно-служебные мероприятия в соответствии с профилем подготовки; ПК 1.7. Обеспечивать выявление, раскрытие и расследование преступлений и иных правонарушений в соответствии с профилем подготовки; ПК 1.8. Осуществлять технико-криминалистическое и специальное техническое обеспечение оперативно-служебной деятельности.

Контрольные вопросы для фронтального опроса:

1. Перечислите и дайте определения основным методам и способам судебной (следственной) фотографии.
2. Дайте определение панорамной фотосъемки и перечислите предъявляемые к ней требования.
3. В чем сущность детальной масштабной (измерительной) фотосъемки? Назовите правила ее производства.
4. Как производится процессуальное оформление судебной фотосъемки?

Теоретические аспекты:

Следственная фотография - система соответствующих научно-практических рекомендаций, касающихся средств и методов фотосъемки, которые могут быть применены в процессе проведения отдельных следственных действий.

Предмет следственной фотографии - фотосъемка объектов самого различного назначения и характера: местности, помещений, людей, документов, материальных следов, вещной обстановки, деятельности, отдельных фрагментов действий и прочее.

Задание 1. Сфотографируйте «место происшествия» по правилам ориентирующей, обзорной, узловой и детальной съемки. Фотоснимки оформите в виде фототаблицы, являющейся приложением к протоколу следственного осмотра.

Задание 2. Укажите какие способы выполнения панорам изображены?

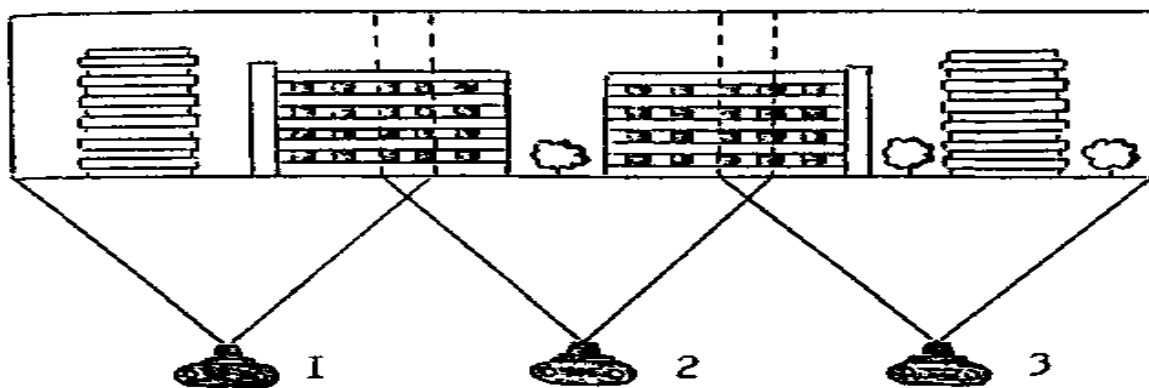
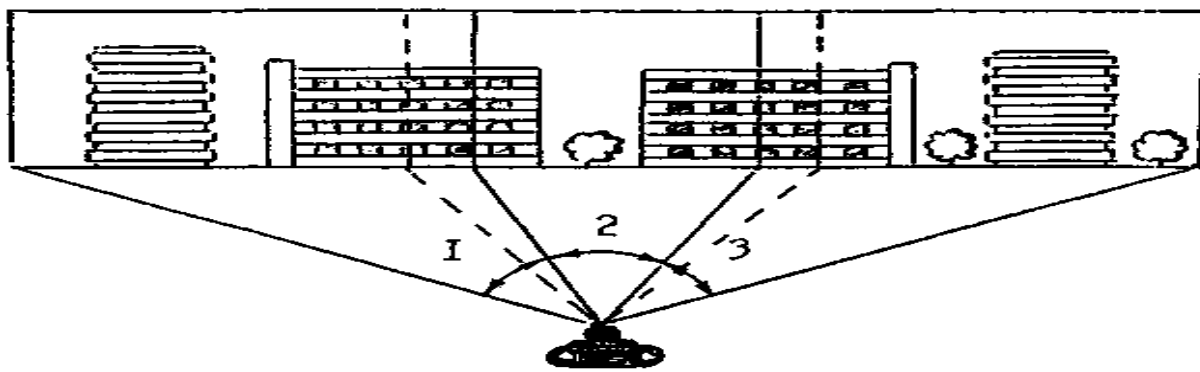

Практическая работа № 6

Тема: Криминалистическое исследование следов рук. Обнаружение и изъятие следов рук

Цель: Овладение практикой обнаружения, фиксации, изъятия и упаковки следов рук.

Время выполнения задания: 90 минут

Формируемые умения: практическое занятие направлено на развитие умений обнаружения, фиксации, изъятия и предварительном исследовании следов рук

ОК 10. Адаптироваться к меняющимся условиям профессиональной деятельности;

ОК 11. Самостоятельно определять задачи профессионального и личностного развития, заниматься самообразованием, осознанно планировать повышение квалификации;

ОК 12. Выполнять профессиональные задачи в соответствии с нормами морали, профессиональной этики и служебного этикета;

ПК 1.1. Юридически квалифицировать факты, события и обстоятельства. Принимать решения и совершать юридические действия в точном соответствии с законом;

ПК 1.7. Обеспечивать выявление, раскрытие и расследование преступлений и иных правонарушений в соответствии с профилем подготовки;

ПК 1.8. Осуществлять технико-криминалистическое и специальное техническое обеспечение оперативно-служебной деятельности.

Контрольные вопросы для фронтального опроса:

1. Назовите основные способы обнаружения следов рук при проведении осмотра места происшествия.

2. Перечислите способы фиксации обнаруженных следов рук при проведении осмотра места происшествия.

3. Каким образом производится изъятие и упаковка следов рук, обнаруженных при проведении осмотра места происшествия.

Теоретические аспекты:

Визуальное наблюдение — это осмотр объекта (невооруженным глазом или через лупу) в косопадающем свете, т.е. под различными углами падения света. Предметы со следами рук, или объекты, на которых могут находиться такого рода следы, изымаются для последующего изучения по возможности вместе с предметом или соответствующей его частью, т.е. в натуре.

Физический способ заключается в механическом окрашивании следов с целью их обнаружения. Для этого применяются различные дактилоскопические порошки. Они могут быть разных цветов, свойств. При

работе с порошками необходимо соблюдать условия: Поверхность предмета, подлежащая обработке порошком, должна быть сухой и не липкой

1. Порошки должны быть сухие и мелкие;
2. Цвет порошка должен отличаться по контрастности от цвета обрабатываемой поверхности.

Способы нанесения порошка на обследуемую поверхность:

1. Насыпной
2. С использованием дактилоскопической кисточки (флейц-кисть).
3. Магнитные порошки, которые наносятся на поверхность с помощью магнитной кисточки

Рекомендации по описанию следов пальцев рук:

1. Характеристика предмета со следами, его название, место расположения, состояние предмета или поверхности предмета и индивидуальные особенности предмета.
2. Способ обнаружения (визуально, с применением порошка и т.д.)
3. Количество, вид, положение и краткая характеристика следов на объекте
4. Способ фиксации, способ изъятия следов, как они упакованы, какая надпись сделана на упаковке.

Задание 1. Какие типы папиллярных узоров изображены? Нарисуйте схемы.

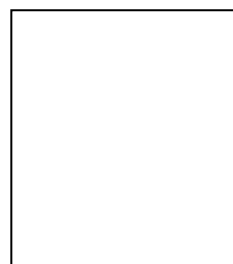
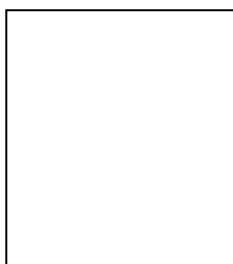

Задание 2. Обработайте представленные предметы дактилоскопическим порошком, зафиксируйте местонахождение следов путем производства фото и описания в протоколе. Изымите обнаруженные следы на дактилоскопическую пленку. Проведите предварительное исследование изъятых следов. Упакуйте изъятые следы в конверт и сделайте соответствующую запись на упаковке.

Практическая работа № 7

Тема: Криминалистическое исследование следов рук. Дактилоскопирование.

Составление дактокарты

Цель: Овладение практикой дактилоскопирования, обнаружения и изъятия следов рук.

Время выполнения задания: 90 минут

Формируемые умения: практическое занятие направлено на развитие умений обнаружения, фиксации и изъятия следов рук, производства дактилоскопирования с оформлением дактокарты ОК 10. Адаптироваться к меняющимся условиям профессиональной деятельности; ОК 11. Самостоятельно определять задачи профессионального и личностного развития, заниматься самообразованием, осознанно планировать повышение квалификации; ОК 12. Выполнять профессиональные задачи в соответствии с нормами морали, профессиональной этики и служебного этикета; ПК 1.1. Юридически квалифицировать факты, события и обстоятельства. Принимать решения и совершать юридические действия в точном соответствии с законом; ПК 1.7. Обеспечивать выявление, раскрытие и расследование преступлений и иных правонарушений в соответствии с профилем подготовки; ПК 1.8. Осуществлять технико-криминалистическое и специальное техническое обеспечение оперативно-служебной деятельности.

Контрольные вопросы для фронтального опроса:

1. Перечислите порядок проведения дактилоскопирования.
2. Перечислите вопросы, разрешаемые дактилоскопической экспертизой.

Теоретические аспекты:

Дактилокарта - материальный носитель дактилоскопической информации установленного образца, содержащий в полном объеме или частично:

1. установочные данные человека (Ф.И.О., дату рождения, место рождения);
2. другие текстовые данные (дата дактилоскопирования, место дактилоскопирования и т.д.);
3. отпечатки пальцев и ладоней: прокатанные отпечатки пальцев, контрольные оттиски, оттиски ладоней;
4. фотоизображения лица.

Для выяснения вопросов относительно характера совершённых действий и личности лица, оставившего следы пальцев рук, назначаются **дактилоскопические экспертизы.**

Основные правила дактилоскопирования

Для дактилоскопирования необходимо иметь бланки дактилоскопических карт, черную типографскую краску, две гладкие

металлические (стеклянные) пластины для раскатки краски или стол для дактилоскопирования и растворитель краски (скипидар или спирт).

Перед получением отпечатков необходимо осмотреть руки дактилоскопируемого. Если на пальцах обнаружены открытые раны или повреждения кожных покровов, препятствующие отображению дактилоскопической информации, снятие отпечатков производится после их излечения.

Типографская краска ровным слоем раскатывается валиком на пластине (стекле). Этим же валиком (без дополнительного нанесения на него краски) раскатывается тонкий слой краски на второй пластине (стекле), на которой и прокатываются пальцы дактилоскопируемого. На край стола с правой стороны пластины кладется бланк дактилоскопической карты, сложенной вдоль верхней линии перегиба.

Лицо, производящее дактилоскопирование, стоит с правой стороны, дактилоскопируемый – слева от него.

Дактилоскопирование начинают с большого пальца правой руки и заканчивают мизинцем. Дактилоскопируемый вытягивает большой палец (и так далее), согнув остальные пальцы руки в кулак.

Лицо, производящее дактилоскопирование, тремя пальцами левой руки (большим, указательным, средним) берет нужный палец руки дактилоскопируемого у основания (ближе к ладони), а одноименными пальцами своей правой руки берет верхнюю фалангу этого же пальца дактилоскопируемого.

Затем палец дактилоскопируемого боковой стороной ногтевой фаланги пальца руки кладется на край пластины и прокатывается по ней слева направо, от одной кромки ногтя до другой. При прокатке пальца по пластине необходимо, чтобы окрашенной оказалась вся подушка ногтевой фаланги и 3-5мм средней фаланги. После этого покрытый краской палец таким же способом прокатывается на бланке дактилоскопической карты в соответствующем месте. Также получают отпечатки остальных пальцев рук.

Кроме того, необходимо следить за тем, что бы интенсивность окрашивания всех пальцев была одинаковой.

После прокатки пальцев правой руки дактилоскопическая карта перегибается по нижней линии сгиба для дактилоскопирования пальцев левой руки.

По окончании прокатки пальцев левой руки, получают контрольные оттиски пальцев правой и левой рук. Они необходимы для проверки правильности расположения отпечатков в дактилоскопической карте.

Контрольные оттиски получают путем одновременного прикладывания к дактилоскопической карте четырех (без больших) пальцев сначала левой, затем правой рук (предварительно окрашенные).

В специально отведенных местах дактилокарты воспроизводят контрольные отпечатки больших пальцев, при этом желательно произвести прокатку не так как описывалось выше, а от основания ногтевой фаланги в

сторону дистальной части (ногтя) пальца руки, не допуская сильного надавливания на палец.

После получения отпечатков и контрольных оттисков пальцев рук проводится дактилоскопирование ладоней, оттиски которых размещаются на оборотной стороне дактилоскопической карты.

Для получения четких отпечатков пальцев рук необходимо соблюдать следующие правила:

- руки дактилоскопируемого должны быть тщательно вымыты с мылом и протерты насухо полотенцем, так же возможно протереть пальцы рук каким-либо обезжиривающим растворителем – спиртом, скипидаром и т.д.;
- рука дактилоскопируемого должна быть свободной, не напряженной;
- по пластине и по дактилоскопической карте палец прокатывается только один раз от одной кромки ногтя до другой;
- недопустимо скольжение пальца, как по пластине, так и по дактилокарте;
- при нанесении краски на палец руки непосредственно валиком необходимо следить, что бы края валика при прокатке не оставляли полос;
- по пластине палец прокатывают только в том месте, где слой краски еще не снят;
- типографская краска должна быть определенной консистенции: не слишком жидкой или густой (в последнем случае она разбавляется растворителем);
- краска на пластину наносится в небольшом количестве и раскатывается максимально тонким и равномерным слоем;
- необходимо содержать в чистоте валик и пластину, ежедневно после снятия отпечатков тщательно протирать, до полного удаления краски с их поверхности.

Задание 1. Заполните дактокарту и проведите дактилоскопирование.

Задание 2. Вынесите постановление о назначении дактилоскопической экспертизы последующей фабуле: при осмотре места происшествия по факту квартирной кражи у гр. Пушкина В.В. по адресу г.Йошкар-Ола, ул. Зарубина д.3 кв.24 на шкапулке, расположенной на журнальном столике в спальне были обнаружены и изъяты на дактопленку следы пальцев рук. По подозрению в совершении преступления был задержан гр.Васин Г.Р., который был дактилоскопирован.

Практическая работа № 8

Тема: Криминалистическое исследование следов ног. Обнаружение и изъятие следов ног

Цель: Овладение практикой обнаружения и изъятия следов ног, проведения криминалистического исследования

Время выполнения задания: 90 минут

Формируемые умения: практическое занятие направлено на развитие умений по обнаружению, описанию, фиксации и изъятию следов ног на месте происшествия, проведению их криминалистического исследования ОК 10. Адаптироваться к меняющимся условиям профессиональной деятельности; ОК 11. Самостоятельно определять задачи профессионального и личностного развития, заниматься самообразованием, осознанно планировать повышение квалификации; ОК 12. Выполнять профессиональные задачи в соответствии с нормами морали, профессиональной этики и служебного этикета; ПК 1.1. Юридически квалифицировать факты, события и обстоятельства. Принимать решения и совершать юридические действия в точном соответствии с законом; ПК 1.7. Обеспечивать выявление, раскрытие и расследование преступлений и иных правонарушений в соответствии с профилем подготовки; ПК 1.8. Осуществлять технико-криминалистическое и специальное техническое обеспечение оперативно-служебной деятельности.

Контрольные вопросы для фронтального опроса:

1. Перечислите виды следов ног.
2. О чем можно сделать выводы по следам ног, обнаруженным на месте происшествия?
3. Какие элементы измеряются в следе обуви?

Теоретические аспекты:

Следы ног человека – это следы, которые отобразились на отдельных поверхностях материальных предметов в результате контакта с ними подошвенной части ступни человека.

Размеры обуви принято выражать в условных единицах — штихмассах. Один штихмасс равен 6,6 мм. Измерив след, надо сначала уменьшить полученное число на единицу (обычно след длиннее колодки, примерно, на 1 см), затем полученное число надо разделить на 6,6.

Предположительный рост человека можно рассчитать по формуле:

$$B_{\text{ч}} = 3,1 D_{\text{с}} + 4 Ш_{\text{с}} + 53,$$

где: $B_{\text{ч}}$ – примерный рост человека; $D_{\text{с}}$ – длина следа; $Ш_{\text{с}}$ – ширина следа.

Отклонение составляет $\pm 1-3$ см. 53 - условное математическое число.

Следы оставленные на предметах, можно изъять целиком или частично. Если изъятие невозможно, то производится фотографирование и применяются иные методы изъятия.

Объемные следы ног изымаются в виде гипсовых слепков, изготавливаемых следующими способами:

1. **заливным**, используемым для изъятия слепков от следов на увлажненных почвах;
2. **засыпным**, применяемым для изъятия следов на рыхлых переувлажненных почвах.

Задание 1. Назовите элементы стопы ноги человека:

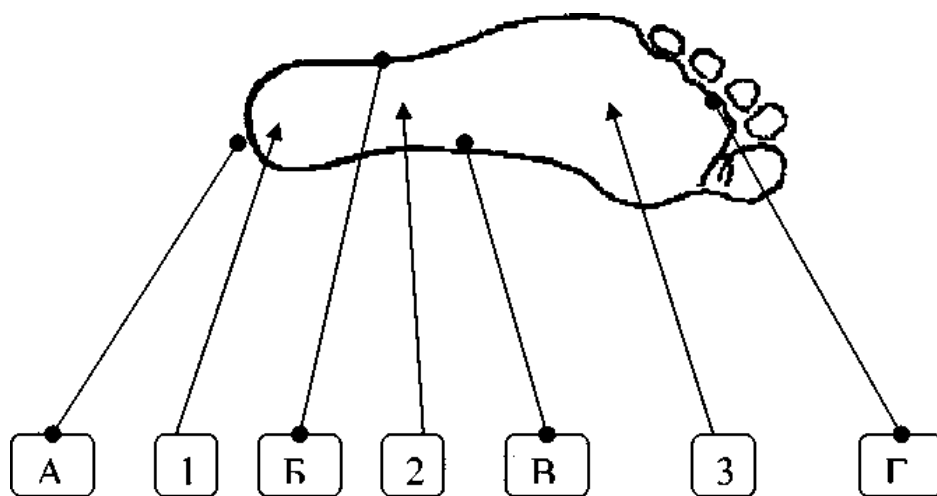

Задание 2. Проведите идентификацию обуви по оставленному следу.



Задание 3. Измерьте след своей босой ноги и след обуви и оформите схему

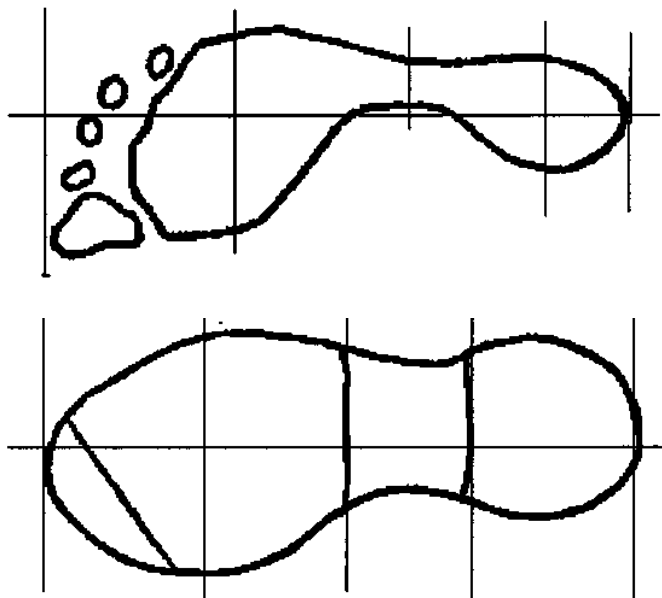

Задание 4. Имея размеры своего следа, по формуле вычислите свой примерный рост. Проверьте справедливость формулы.

Задание 5. Изготовьте гипсовый слепок следа обуви, обнаруженного в песке.

Практическая работа № 9

Тема: Криминалистическое исследование следов ног. Обнаружение и изъятие следов ног

Цель: Овладение практикой обнаружения и изъятия следов ног, проведения криминалистического исследования

Время выполнения задания: 90 минут

Формируемые умения: практическое занятие направлено на развитие умений по обнаружению, описанию, фиксации и изъятию следов ног на месте происшествия, проведению их криминалистического исследования ОК 10. Адаптироваться к меняющимся условиям профессиональной деятельности; ОК 11. Самостоятельно определять задачи профессионального и личностного развития, заниматься самообразованием, осознанно планировать повышение квалификации; ОК 12. Выполнять профессиональные задачи в соответствии с нормами морали, профессиональной этики и служебного этикета; ПК 1.1. Юридически квалифицировать факты, события и обстоятельства. Принимать решения и совершать юридические действия в точном соответствии с законом; ПК 1.7. Обеспечивать выявление, раскрытие и расследование преступлений и иных правонарушений в соответствии с профилем подготовки; ПК 1.8. Осуществлять технико-криминалистическое и специальное техническое обеспечение оперативно-служебной деятельности.

Контрольные вопросы для фронтального опроса:

1. Какая экспертиза назначается по изъятим следам ног?
2. Перечислите вопросы, разрешаемые трасологической экспертизой по изъятим следам ног.
3. Назовите общие и частные признаки следов обуви.

Теоретические аспекты:

Дорожка следов ног – совокупность следов ног одного человека, образованная последовательно правой и левой ногой в процессе ходьбы или бега в количестве не менее четырех.

Общими признаками следов ног являются:

1. форма подошвы в целом и ее частей (форма подошвы в целом может быть сплошной, с отдельным каблуком или состоять из подметки, каблука и промежуточной части);
2. размеры подошвы и ее частей (длина всей подошвы, подметки, каблука, ширина подметочной и промежуточной частей, каблука). Длина измеряется по крайним точкам, а ширина – в самых широких или узких местах.

Объектами трасологической экспертизы следов ног являются различные предметы вещной обстановки со следами босых ног, ног в чулках (носках) и со следами обуви. Они могут быть обнаруженными на предметах

или перекопированные на дактилоскопическую плёнку, а также слепки объёмных следов ног или масштабные фотоснимки следов.

Задачами экспертизы следов ног и обуви являются:

- идентификационные задачи (установление факта оставления следов определенным человеком или изъятой у него обувью, установление групповой принадлежности следов);

- диагностические задачи: а) определение вида и размера обуви, оставившей следы; б) вида и особенностей чулок или носков, отобразившихся в следе; в) размеров и особенностей босой ноги, оставившей след; г) физических свойств лица, оставившего след — пол, возраст, рост, особенностей походки.

Задание 1. *Изучите фрагмент протокола осмотра места происшествия. Составьте схематическую зарисовку дорожки следов и отдельного следа обуви.*

На влажном глинистом грунте во дворе дома №18 по ул. Садовой обнаружена дорожка объёмных следов обуви, идущая от отверстия в заборе к двери склада. Носками следы обращены в сторону склада. Элемент дорожки следов следующие: 1) длина шага левой ноги – 72 см, 2) длина шага правой ноги – 75 см, 3) ширина шага – 20 см, 4) угол разворота ступни левой ноги – положительный 17–19°, 5) угол разворота ступни правой ноги – положительный 20–24°.

Среди следов обнаружен один четкий след обуви левой ноги. Его общая длина – 300 мм, ширина отпечатка подметки – 100 мм, длина отпечатка подметки – 150 мм, ширина отпечатка промежуточной части – 55 мм, длина отпечатка каблука – 75 мм, его ширина – 60 мм. Глубина следа: в области носка – 30 мм, промежуточной части – 20 мм, каблука – 40 мм. Отпечаток носка острый, отпечаток заднего края подметки – скошенный, переднего края каблука – вогнутый. Вдоль границ следа подметки имеется линейное возвышение шириной 20 мм, расположенное в 10 мм от краев следа. Около внутреннего края отпечатка подметки имеется округлое возвышение диаметром 20 мм. Расстояние от него до внутреннего края – 30 мм, до заднего края подметки – 55 мм.

При осмотре использовались линейка, рулетка и транспортир. Произведено фотографирование дорожки следов и указанного следа. Изготовлен гипсовый слепок следа. Слепок завернут в бумагу и упакован в ящик, заполненный паклей. Ящик перевязан шпагатом и опечатан печатью СУ УМВД России по г.Йошкар-Оле, скреплен подписями понятых, следователя, снабжен пояснительными надписями.

Задание 2. *Изучите обстоятельства дела. Вынесите постановление о назначении трасологической экспертизы.*

На месте обнаружения трупа гражданина Н. был зафиксирован и изъят с помощью гипсового слепка след обуви. След был оставлен правым

сапогом, имеющим рельефную подошву размером 42- 43. При обыске в квартире подозреваемого Сидорова А.С. были обнаружены сапоги с рельефной подошвой, которые были изъяты и приобщены к уголовному делу.

Практическая работа № 10

Тема: Решение диагностических задач на месте происшествия по следам выстрела

Цель: Овладение умением решать диагностические задачи на месте происшествия по следам выстрела

Время выполнения задания: 90 минут

Формируемые умения: практическое занятие направлено на развитие умений по производству осмотра огнестрельного оружия и вынесения постановления о назначении баллистической экспертизы ОК 10. Адаптироваться к меняющимся условиям профессиональной деятельности; ОК 11. Самостоятельно определять задачи профессионального и личностного развития, заниматься самообразованием, осознанно планировать повышение квалификации; ОК 12. Выполнять профессиональные задачи в соответствии с нормами морали, профессиональной этики и служебного этикета; ПК 1.1. Юридически квалифицировать факты, события и обстоятельства. Принимать решения и совершать юридические действия в точном соответствии с законом; ПК 1.7. Обеспечивать выявление, раскрытие и расследование преступлений и иных правонарушений в соответствии с профилем подготовки; ПК 1.8. Осуществлять технико-криминалистическое и специальное техническое обеспечение оперативно-служебной деятельности.

Контрольные вопросы для фронтального опроса:

1. Что являются объектами исследования криминалистической баллистики?
2. Перечислите правила изъятия, осмотра и упаковки огнестрельного оружия на месте преступления.
3. Какие вопросы разрешает баллистическая экспертиза?

Теоретические аспекты:

Предметом экспертизы оружия и следов выстрела (баллистической экспертизы) являются фактические данные, устанавливаемые при исследовании огнестрельного оружия, патронов и следов их действия, которые свидетельствуют о наличии (отсутствии) обстоятельств, относящихся к предмету доказывания по конкретному уголовному делу. Судебно-баллистическая экспертиза назначается при расследовании и судебном рассмотрении уголовных дел, связанных с применением, незаконным изготовлением, ношением, хранением, сбытом огнестрельного оружия, огнестрельных устройств небоевого назначения (сигнальных и газовых пистолетов и револьверов, пороховых инструментов, пневматических винтовок, пистолетов и т.п.), а также патронов к нему.

Задание 1. Составьте описательную часть протокола осмотра предмета, добавив пропущенные слова. Вынесите постановление о назначении баллистической экспертизы.

Протокол осмотра предмета
(фрагмент)

В центре комнаты, на полу, правой щечкой вниз лежит пистолет _____ "ТТ", _____ 7,62 мм ГН-648. _____ пистолета направлен в сторону входной двери. Расстояние от дульной части _____ до восточной (левой) стены – 156 см, до северной (задней) стены - 184 см. _____ пистолета на боевом взводе.

При извлечении _____ в нем оказалось три боевых _____ . В _____ пистолета находится один боевой патрон.

Все патроны характеризуются следующими конструктивными особенностями. Гильза бутылочной _____, изготовлена из металла красного цвета, оболочка _____ с закругленным кончиком, изготовлена из металла желтого цвета. Диаметр ведущей части пули около дульца _____ 7,8 мм, диаметр донника 10 мм. Общая длина патрона - 34,7 мм. На донышке _____ имеются маркировочные знаки в виде цифр "270", "38" и изображения двух пятиконечных звездочек.

Наружные части пистолета покрыты тонким слоем _____. На стенках _____ имеется налет _____ нагара темно-серого цвета. Из канала ствола ощущается специфический запах сгоревшего _____.

_____ сфотографированы, неподвижно упакованы в картонные коробки, которые перевязаны шпагатом и _____ следователя СУ УМВД России по г.Йошкар-Оле, скреплены подписями _____, следователя, снабжены пояснительными надписями.

Задание 2. Изучите протокол осмотра гильзы и составьте аналитическую справку

Протокол осмотра предмета
(фрагмент)

На полу кухни обнаружена стрелянная гильза бутылочной формы из металла серого цвета. Гильза расположена на расстоянии 138 см от порога входной двери и 285 см от стены, находящейся справа от входа. Размеры гильзы: общая длина – 17,9 мм, наружный диаметр дульца - 10 мм, внутренний диаметр - 9,2 мм.

Гильза без видимых повреждений, следов и наслоений на ее поверхности нет. На боковой поверхности на расстоянии 6 мм от края дульца виден след от патронника в виде семи запятых размером около 0,5 мм с ярким блеском. На донышке гильзы имеются знак заводской маркировки в виде цифр. Также на донышке обнаружены следы от бойка, от краев выреза под отражатель, от краев и царапины от патронного упора.

При осмотре использовались 2-кратная лупа, фонарь, линейка, штангенциркуль и рулетка.

Гильза и ее месторасположение сфотографированы по правилам узловой и детальной масштабной съемки. Составлен схематический план. Гильза завернута в вату и помещена в коробку из-под спичек. Коробка обернута бумагой, перевязана шпагатом. На упаковке сделана надпись: «Стреляная гильза, обнаруженная при осмотре места происшествия ...». Дата, адрес, подписи следователя и понятых.

Приложение №1 к протоколу осмотра гильзы от «28» июля 2022 г. Схематическая зарисовка следов оружия на гильзе, обнаруженной при осмотре места происшествия. 17,9 мм.

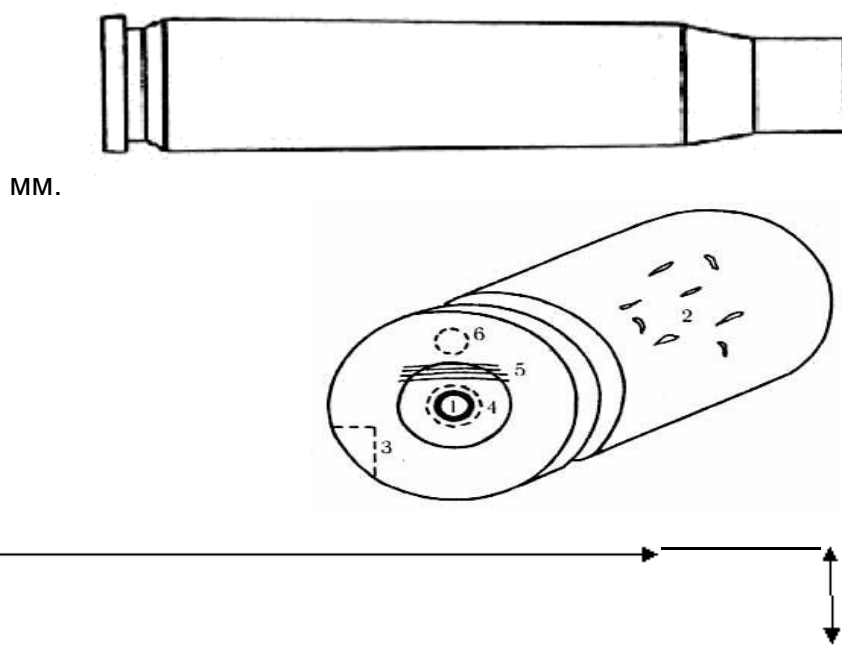

<p>Условные обозначения: Следы, образованные на гильзе в результате выстрела: 1 — от бойка; 2 — от патронника; 3 — от краев выреза под отражатель; 4 — от краев отверстия под ударник; 5—от патронного упора</p>	<p>Понятые: Следователь:</p>
--	---------------------------------------

Аналитическая справка
по протоколу осмотра места происшествия (СТРЕЛЯНАЯ ГИЛЬЗА)

Материал корпуса	
Цвет корпуса	
Форма корпуса	
Наличие и характер каннелюры	
Приспособление для извлечения гильзы	
Конструкция и цвет капсюля	

Маркировка	
Наличие, цвет и расположение следов антикоррозийного лака	
Размерные данные	
Наличие следа, его форма и размеры	
Ориентировочное суждение о патроне, к которому относится осматриваемая гильза, и об оружии, из которого она могла быть отстреляна	

Задание 3. Составьте аналитическую справку по огнестрельному повреждению

Протокол осмотра предмета
(фрагмент)

В стене деревянного сарая на расстоянии 166 см от пола и в 48 см от восточного края двери обнаружено сквозное отверстие круглой формы диаметром около 8 мм. Доски сарая шероховаты, неокрашенные. Их толщина 25 мм.

С наружной стороны сарая поверхность досок имеет серый цвет, с внутренней стороны светло-желтый. При осмотре отверстия с внутренней стороны сарая установлено, что его края закруглены внутрь доски и имеют на себе поясok обтирания темного цвета шириной около 2 мм.

При осмотре с противоположной стороны волокна древесины пробойны направлены наружу, а вокруг отверстия наблюдаются отщепы древесины на площади 29 x 14 мм. Пробойны сфотографированы с внутренней и наружной стороны. Часть доски с пробойной изъята путем выпиливания. Размер вырезки 120 x 120 мм. Вырезка упакована в белую

плотную бумагу. Упаковка перевязана шпагатом. Концы шпагата опечатаны печатью СУ УМВД России по г.Йошкар-Оле, скреплены подписями понятых, следователя, снабжены пояснительными надписями.

АНАЛИТИЧЕСКАЯ СПРАВКА по протоколу осмотра места
происшествия (ОГНЕСТРЕЛЬНОЕ ПОВРЕЖДЕНИЕ)

Предмет-следоносите́ль, его материал	
Обозначение повреждения	
Расположение повреждения	
Форма повреждения	
Размеры повреждения	
Наличие и размеры “минуса материала”	
Наличие, форма и размеры дополнительных повреждений	
Форма и размеры зоны	
Характер краев повреждения	
Направление волокон по краям повреждения	
Направление расширения канала повреждения при достаточной толщине предмета-следоносите́ля	
Форма и размеры зоны расположения множественных повреждений	
Наличие следов термического воздействия	
Форма и размеры зоны термического воздействия	
Характер зоны отложения копотеподобных веществ	
Цвет зоны и наличие металлического блеска	
Форма и размеры зоны отложения копотеподобных веществ	
Форма и размеры зоны внедрения частичек, напоминающих порошинки	
Наличие, форма и размеры зоны отложения маслянистых веществ	

Наличие, форма и размеры (ширина) пояска обтирания (металлизации)	
Наличие внутри повреждения или около него снаряда, его размеры, конструкция. Суждение об оружии	
Наличие внутри повреждения или около него пыжей и прокладок, их характер. Суждение о калибре оружия	
Предполагаемый характер повреждения	
Предполагаемая дистанция выстрела	
Направление прохождения снаряда относительно плоскостей предмета или окружающей обстановки	

Практическая работа № 11

Тема: Криминалистическое исследование почерка, письма, документов, полиграфической продукции

Цель: Овладение практикой криминалистического исследования почерка, письма, документов, полиграфической продукции

Время выполнения задания: 90 минут

Формируемые умения: практическое занятие направлено на развитие умений проведения исследования почерка, письма, документов, полиграфической продукции путем осмотра и назначения соответствующих экспертиз ОК 10. Адаптироваться к меняющимся условиям профессиональной деятельности; ОК 11. Самостоятельно определять задачи профессионального и личностного развития, заниматься самообразованием, осознанно планировать повышение квалификации; ОК 12. Выполнять профессиональные задачи в соответствии с нормами морали, профессиональной этики и служебного этикета; ПК 1.1. Юридически квалифицировать факты, события и обстоятельства. Принимать решения и совершать юридические действия в точном соответствии с законом; ПК 1.7. Обеспечивать выявление, раскрытие и расследование преступлений и иных правонарушений в соответствии с профилем подготовки; ПК 1.8. Осуществлять технико-криминалистическое и специальное техническое обеспечение оперативно-служебной деятельности.

Контрольные вопросы для фронтального опроса:

1. Перечислите формы выводов, которые могут содержаться в заключении эксперта по почерковедческой экспертизе.
2. Для каких целей проводится техническая экспертиза документов?
3. Какие вопросы ставятся на разрешение почерковедческой экспертизы?

Теоретические аспекты:

Почерковедческая экспертиза производится в целях установления исполнителя рукописи, половозрастных данных о нем, а также обстоятельств выполнения рукописных текстов, записей и подписей.

Образцы почерка делятся на свободные (рукописи выполненные до возбуждения дела), условно свободные (рукописи выполнены после возбуждения дела), экспериментальные (специально выполненные для проведения судебной экспертизы).

Документы - письменные доказательства содержат сведения о юридических фактах, зафиксированных в их смысловом содержании. К ним относятся подлинники (диплом, технический паспорт, накладная), а также дубликаты или копии, заверенные в установленном порядке. Документы -

вещественные доказательства содержат следы преступного воздействия (травление, подчистка, дописка, наличие поддельного оттиска печати и др.).

Задание 1. *Используя конспекты, выберите отдельный лист и путем его изучения выделите и зафиксируйте признаки почерка.*

Задание 2. *Используя тот же лист выявите и зафиксируйте общие и частные признаки почерка.*

Задание 3. *Обозначьте признаки полной и частичной подделки документов, а также способы их выявления:*

Признаки подделки бланка документа	
Признаки подделки оттисков печатей и штампов	
Признаки подделки подписи	
При подчистке	
При травлении	
При смывании	
При дописке	
При допечатке	
При замене листов документа	
При замене фотокарточки	

Задание 4. *Опишите свой студенческий билет в качестве примера следственного осмотра документа по следующей схеме:*

- наименование;
- основные реквизиты;
- размеры и форма;
- характеристика бумаги;
- способ выполнения текста;
- характеристика штрихов текста;
- характеристика штрихов подписи;
- оттиски печатей и штампов;
- особенности внешнего вида.

Задание 5. *Сформулируйте вопросы, которые необходимо поставить на разрешение технико-криминалистической экспертизы документа, подвергавшегося осмотру.*

Практическая работа № 12

Тема: Составление фотокомпозиционного портрета

Цель: Овладение практикой описания внешности человека

Время выполнения задания: 90 минут

Формируемые умения: практическое занятие направлено на развитие умений проведения описания внешности человека и назначения криминалистических экспертиз ОК 10. Адаптироваться к меняющимся условиям профессиональной деятельности; ОК 11. Самостоятельно определять задачи профессионального и личностного развития, заниматься самообразованием, осознанно планировать повышение квалификации; ОК 12. Выполнять профессиональные задачи в соответствии с нормами морали, профессиональной этики и служебного этикета; ПК 1.1. Юридически квалифицировать факты, события и обстоятельства. Принимать решения и совершать юридические действия в точном соответствии с законом; ПК 1.7. Обеспечивать выявление, раскрытие и расследование преступлений и иных правонарушений в соответствии с профилем подготовки; ПК 1.8. Осуществлять технико-криминалистическое и специальное техническое обеспечение оперативно-служебной деятельности.

Контрольные вопросы для фронтального опроса:

1. При производстве каких следственных действий применяются знания габитоскопии?
2. Перечислите общефизические, анатомические, сопутствующие и функциональные элементы описания внешности.
3. Перечислите вопросы, задаваемые при назначении судебно-портретной экспертизы.

Теоретические аспекты:

Криминалистическая габитоскопия - это самостоятельная отрасль криминалистической техники, включающая теоретические положения о внешнем облике человека, закономерностях его формирования, средствах и методах собирания, изучения и использования данных о внешности человека в целях раскрытия, расследования и предупреждения преступлений.

В габитоскопии элементы характеризуются следующими признаками:

1. форма – общий вид, внешние границы (контуры, конфигурации), описываемые в соответствии с известными геометрическими понятиями (плоская, квадратная выпуклая), или предметами (грушевидная);
2. цвет – окраска глаз, кожи, волос в сравнении с цветом распространенных объектов и названий, по специальным эталонам;
3. количество – число или определенная степень элементов внешности (брови – густые, волосы – редкие);

4. наличие – при характеристике временного, случайного, искусственного или патологического элемента внешности (шрам на губе) или наоборот – отсутствие постоянного элемента;

5. степень симметрии – признак, отражающий степень по форме, величине и др. одинаковых парных элементов внешности, отражающих их различие;

6. степень выраженности – признак применяемый для описания внешности, когда представление о данном элементе устойчивое.

Функциональные (динамические) признаки характеризуются первичным описательным положением, характером движений:

1. относительное положение – характеризует первичное расположение частей тела, в определенном состоянии человека (при ходьбе, сидя);

2. характер движения – темп (быстрый, медленный), направление (вверх, вниз), амплитуда (широкие движения рук);

3. вид движения, когда невозможно другое обозначение (подергивание головой, похрустывание пальцами).

Метод словесного портрета – это систематизированное описание внешности человека при помощи специальной терминологии, по определенной методике, с соблюдением определенных правил.

Задание 1: Составьте описание лица, сидящего рядом на занятиях), с указанием Ф.И.О, даты рождения, национальности (укажите ФИО)

Собственные элементы и признаки	Общефизические	Пол
Возраст		
Антропологический тип		
Рост		
Анатомические	Телосложение	
Голова в целом		
Лицо в целом		
Волосной покров		
Лоб		
Брови		
Глаза		
Нос		
Рот		
Подбородок		
Ушные раковины		
Кожа		
Волосы на лице		
Шея		
Плечи		
Руки		

Ноги	
Функциональные	Осанка
Походка	
Жестикуляция	
Мимика	
Артикуляция	
Речь	
Привычки	
Особые приметы	Родимые пятна, следы операций, татуировки, особенности в движении и др.
Сопутствующие признаки	Головной убор
Одежда	
Обувь	
Аксессуары	
Запах	

Задание 2: *Поставьте вопросы для проведения портретной экспертизы - диагностического и идентификационного характера. По указанным вводным.*

Материалы для экспертизы – паспорт на имя Сидорова Владимира Валентиновича, фото (групповое) с выпускного в средней школе №2 г. Йошкар-Олы, фотоснимок неопознанного трупа.

Практическая работа № 13

Тема: Составление фотокомпозиционного портрета

Цель: Овладение практикой описания внешности человека и составление композиционного портрета с помощью компьютерной программы «Faces»

Время выполнения задания: 90 минут

Формируемые умения: практическое занятие направлено на развитие умений описания внешности человека и составление композиционного портрета с помощью компьютерной программы «Faces» ОК 10. Адаптироваться к меняющимся условиям профессиональной деятельности; ОК 11. Самостоятельно определять задачи профессионального и личностного развития, заниматься самообразованием, осознанно планировать повышение квалификации; ОК 12. Выполнять профессиональные задачи в соответствии с нормами морали, профессиональной этики и служебного этикета; ПК 1.1. Юридически квалифицировать факты, события и обстоятельства. Принимать решения и совершать юридические действия в точном соответствии с законом; ПК 1.7. Обеспечивать выявление, раскрытие и расследование преступлений и иных правонарушений в соответствии с профилем подготовки; ПК 1.8. Осуществлять технико-криминалистическое и специальное техническое обеспечение оперативно-служебной деятельности.

Контрольные вопросы для фронтального опроса:

1. Для чего предназначена компьютерная программа «Faces»?
2. Перечислите функциональные признаки описания внешности человека.
3. Что входит в описание бросаких примет человека? Каковы особенности их описания?

Теоретические аспекты:

Описание методом словесного портрета - распространенная система отображения признаков внешности человека с помощью специальной терминологии. Описание осуществляют сверху донизу в двух положениях лица (анфас и правый профиль). Каждый признак внешности характеризуется размером, формой или контуром, положением относительно других частей тела, цветом.

При составлении субъективного портрета должны изучаться и учитываться факторы как субъективного характера (личностные особенности очевидца, его память, образное мышление, состояние в момент восприятия), так и объективного содержания (условия восприятия, время суток, освещенность, время в течение которого наблюдалось лицо).

Задание 1. *Определите форму головы по предложенным рисункам*

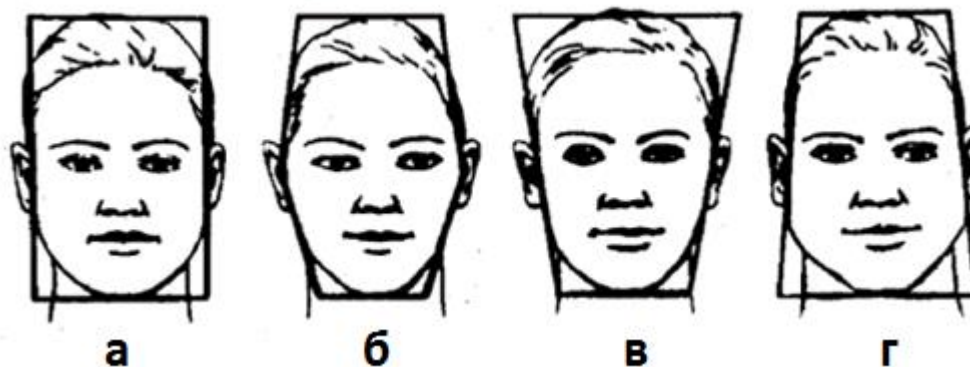

Задание 2. *Перечислите элементы строения глаза*

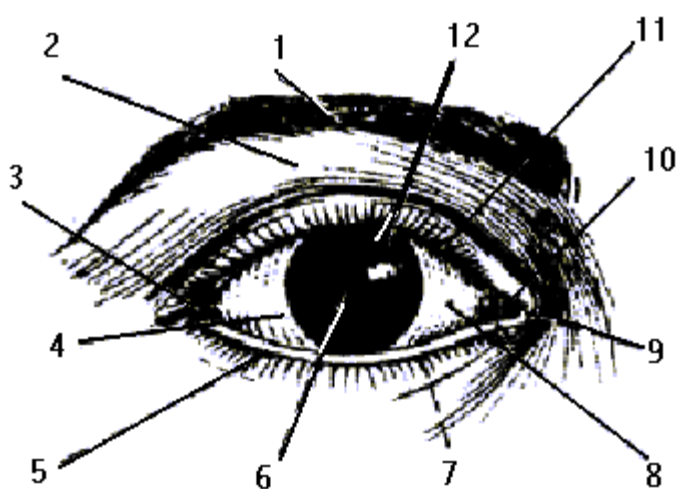

Задание 3. *Перечислите элементы строения носа*

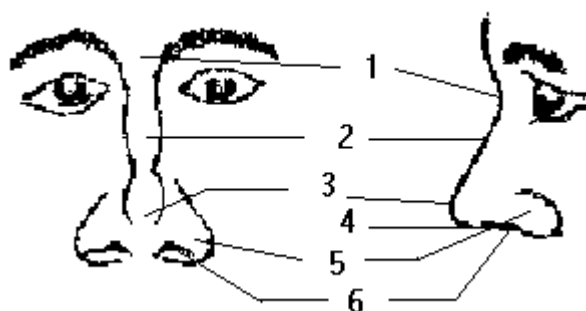

Задание 4. По фотографии выданной преподавателем, составьте композиционный портрет с помощью компьютерной программы «Faces».

Практическая работа № 14

Тема: Составление ориентировки

Цель: Овладение практикой составления ориентировки и опознавательной фотосъемки

Время выполнения задания: 90 минут

Формируемые умения: практическое занятие направлено на развитие умений проведения опознавательной фотосъемки и составления ориентировки ОК 10. Адаптироваться к меняющимся условиям профессиональной деятельности; ОК 11. Самостоятельно определять задачи профессионального и личностного развития, заниматься самообразованием, осознанно планировать повышение квалификации; ОК 12. Выполнять профессиональные задачи в соответствии с нормами морали, профессиональной этики и служебного этикета; ПК 1.1. Юридически квалифицировать факты, события и обстоятельства. Принимать решения и совершать юридические действия в точном соответствии с законом; ПК 1.7. Обеспечивать выявление, раскрытие и расследование преступлений и иных правонарушений в соответствии с профилем подготовки; ПК 1.8. Осуществлять технико-криминалистическое и специальное техническое обеспечение оперативно-служебной деятельности.

Контрольные вопросы для фронтального опроса:

1. Перечислите цели составления ориентировки?
2. Из каких элементов состоит ориентировка?
3. Назовите правила опознавательной фотосъемки.

Теоретические аспекты:

Опознавательная съемка людей и трупов осуществляется в целях их последующего отождествления, криминалистической регистрации и розыска. Снимки изготавливаются в 1/7 натуральной величины. Объект фотографируется спереди (анфас) и в профиль (справа), без головного убора. При этом волосы не должны закрывать ушную раковину; человек должен быть без очков, голова в вертикальном положении, фон нейтрально-серый, освещение равномерное. В тех случаях, когда фотографии этого лица предполагается использовать для опознания или криминалистической экспертизы, а также для некоторых видов учетов (например, фототеки), фотосъемка производится в s оборота (с поворотом вправо) и во весь рост.

Разыскная ориентировка — документ, содержащий указания о цели розыска. Обычно включает словесный портрет, фото или фоторобот объекта, причины розыска, а также данные подразделения (должностного лица) — инициатора. Также ориентировка может быть составлена на пропавшие или украденные вещи и товары.

Задание 1. Сфотографировать человека по правилам опознавательной съемки.

Задание 2. Изготовить три снимка: в фас, правый профиль и 3/4 оборота головы в право. Изготовить фототаблицу.

Задание 3. Из полного описания внешнего облика человека (работа №12) выделите признаки, которые следует использовать при розыске, и составьте оперативно-розыскную ориентировку на указанное лицо.

Список литературы:

Основные источники:

1. Яблоков Н.П. Криминалистика: учебник и практикум для СПО 3-е издание – М.: Юрайт. 2023. – 239 с.
2. Казанцев С.Я., Варданян А.В. и др. Криминалистика учебник для СПО - М.: КноРус - 336 с.
3. Савельев М.В., Смушкин А.Б. Криминалистика учебное пособие для СПО – М.: Юстиция, 2020. - 236 с.
4. Криминалистика по ред. Л.В. Бертовского учебник для бакалавров М.: - Проспект 2021. - 949 с.
5. Криминалистика практикум учебное пособие под редакцией А.Г. Филиппова, В.В. Агафонова М.: – Юрайт 2022. - 359 с.
6. З. Л. Шхагапсоев, Д. М. Берова, В. А. Гаужаева Практикум по основам криминалистической техники - Краснодарский университет МВД России 2019. -126 с.

Дополнительные источники

1. Руководство следователя по осмотру места происшествия. Учебно-практическое пособие под редакцией И.А. Попова, Г.В. Костылевой, Н.Е. Муженской – М.: - Проспект 2021 – 437 с.
2. Настольная книга следователя под редакцией руководитель авторского коллектива Н.Н. Дудин - СПб. Издательство Р.Асланова «Юридический центр Пресс» - 2018 – 908 с.
3. Датий А.В., Субботин С.М. Криминалистика: практикум – М.: Ось-89, 2019 – 256 с.
4. Практикум по основам криминалистической техники: вопросы и ответы; Автор: А.В. Булыжкин, Н.В. Морозова ; Год: 2018 ; Издательство: ОрЮИ МВД России имени В. В. – 49 с.

Ресурсы Интернет

1. Единое окно доступа к образовательным ресурсам. Библиотека <http://winow.dedu.ru/window/library> - Электронная библиотека учебно-методической литературы для общего и профессионального образования.
2. Образовательная платформа «Юрайт» <https://urait.ru/news/1064>
3. Официальный интернет-портал правовой информации - <http://www.pravo.gov.ru/>
4. Информационно-правовой портал Гарант - <http://www.garant.ru/>
5. Официальный сайт компании Консультант Плюс - <http://www.consultant.ru/>

6. Профессиональная база данных по юриспруденции [Электронный ресурс]. - Режим доступа: <http://pravo.gov.ru/>

Составитель: Осокина Е.М. преподаватель юридических дисциплин

Государственное бюджетное профессиональное образовательное учреждение Республики
Марий Эл «Йошкар-Олинский строительный техникум»
424002, Республика Марий Эл, г. Йошкар-Ола, ул. Кремлевская, 32